



Szolgáltatási szerződés

amely létrejött egyrészről a

Név: **Diákhitel Központ Zártkörűen Működő Részvénytársaság**

Székhelye: 1027 Budapest, Kacska u. 15-23.

Képviseli: Dr. Rákossy Balázs vezérigazgató

DKÜ azonosítója: 93

Cégjegyzékszám: 01-10-044593

Adószám: 12657331-4-41

Áfa csoport azonosító száma: 17783958-5-41

Számlavezető pénzüstézet: Magyar Államkincstár

Számlaszám: 10032000-01800016-00000000

mint Megrendelő (a továbbiakban: Megrendelő),

másrészről a(z)

Név: **4iG Nyrt.**

Székhelye: 1013 Budapest, Krisztina körút 39.

Cégjegyzékszám: 01-10-044993

Adószám: 12011069-2-51

Számlavezető pénzüstézet megnevezése: CIB Bank

Bankszámlaszám: 10700024-04197904-51100005

Képviseli: Gerencsér Albert és Kovács Viktor

Képviselő titulusa: Nagyvállalati értékesítési igazgató és Államigazgatási értékesítési igazgató

Közös Ajánlattevő neve: **EN-CO Software Zrt.**

Közös Ajánlattevő székhelye: 1118 Budapest, Schweidel utca 5.

Cégjegyzékszám: 01-10-140987

Adószám: 28759999-2-43

Számlavezető pénzüstézet megnevezése: Raiffeisen Bank Zrt

Bankszámlaszám: 12011186-01550829-00100009

Képviseli: Kaszó Zsófia

Képviselő titulusa: igazgatósági tag

Közös Ajánlattevő neve: **Sagemcom Magyarország Kft.**

Közös Ajánlattevő székhelye: 1037 Budapest, Montevideo u. 16/A

Cégjegyzékszám: 01-09-077688

Adószám: 10568723-2-41

Számlavezető pénzüstézet megnevezése: K&H Bank Zrt.

Bankszámlaszám: 10401055-00028017-00000006

Képviseli: Dubi Zoltán Lajos

Képviselő titulusa: ügyvezető

Közös Ajánlattevő neve: **i-Cell Mobilsoft Zrt.**

Közös Ajánlattevő székhelye: 1037 Budapest, Bécsi út 271.

Cégjegyzékszám: 01-10-047546

Adószám: 24132402-2-44

Számlavezető pénzüstézet megnevezése: OTP Bank

Bankszámlaszám: 11714051-20002255-00000000

Képviseli: Éder Lőrinc

Képviselő titulusa: vezérigazgató

Közös Ajánlattevő neve: **IMG Solution Zrt.**

Közös Ajánlattevő székhelye: 1023 Budapest, Lajos utca 26.

Cégjegyzékszám: 01-10-141012

Adószám: 28771315-2-44

Számlavezető pénzintézet megnevezése: OTP Bank

Bankszámlaszám: 11743026-20012498-00000000

Képviseli: Szentgyörgyi Gábor János

Képviselő titulusa: vezérigazgató

Közös Ajánlattevő neve: **ASH Szoftverház Kft.**

Közös Ajánlattevő székhelye: 1117 Budapest, Budafoki út 97.

Cégjegyzékszám: 01-09-985624

Adószám: 23940165-2-43

Számlavezető pénzintézet megnevezése: MBH Bank Nyrt.

Bankszámlaszám: 10300002-10566859-49020012

Képviseli: Debródy István György

Képviselő titulusa: ügyvezető

mint Szolgáltató (a továbbiakban: Szolgáltató) között (a továbbiakban Megrendelő és Szolgáltató külön-külön említve: Fél, együtt említve: felek; Felek) alulírott helyen és napon az alábbi feltételekkel.

1. A szerződés létrejöttének előzménye:

Felek rögzítik, hogy a Digitális Kormányzati Ügynökség Zártkörűen Működő Részvénytársaság, (a továbbiakban: Beszerző) által **EKR001045062020** szám alatt, a központosított közbeszerzés hatálya alá tartozó Érintett Szervezetek részére a közbeszerzésekről szóló 2015. évi CXLI. törvény (a továbbiakban: Kbt.) és a Nemzeti Hírközlési és Informatikai Tanácsról, valamint a Digitális Kormányzati Ügynökség Zártkörűen Működő Részvénytársaság és a kormányzati informatikai beszerzések központosított közbeszerzési rendszeréről szóló 301/2018. (XII. 27.) Korm. rendelet alapján „**Java alapú fejlesztői környezethez vagy Business Intelligence alkalmazás rendszerek fejlesztői környezetéhez kapcsolódó fejlesztési szolgáltatások és üzemeltetési támogatások nyújtása**” tárgyban lefolytatott keretmegállapodás megkötésére irányuló eljárás első része eredményeképpen a Beszerző és Szolgáltató között keretmegállapodás jött létre (a továbbiakban: KM).

KM azonosítószáma: DKM01SWF21

KM aláírásának dátuma: 2021.09.14.

KM időbeli hatálya: 2021.09.14. – 2024.09.14.

KM keretösszege: 78 000 000 000,- Ft

Szolgáltató, jelen szerződés aláírásával kinyilvánítja, hogy ismeri és a szerződés teljesítése során figyelembe veszi, elfogadja és betartja a jelen szerződés tárgyát, annak megvalósítását érintő valamennyi jogszabályt, az egyébként rá vonatkozó etikai normákat, valamint a **közbeszerzési dokumentáció részét képező műszaki leírásban** foglaltakat.



2. A szerződés tárgya, mennyisége

Jelen szerződés (a továbbiakban: Szerződés) a keretmegállapodás megkötésére irányuló közbeszerzési eljárás alapján történő verseny újranyitás eredményeképpen a Megrendelő – hivatkozott KM tárgyat képező szolgáltatásokra vonatkozó - beszerzési igénye megvalósítására jött létre. A „**Portál és kapcsolódó rendszerek (FIR KKM RPA) üzemeltetés támogatás**” tárgyú eljárásban Megrendelő megrendeli, Szolgáltató pedig elvállalja a **közbeszerzési dokumentáció részét és a Szerződés 2. sz. mellékletét képező műszaki leírásban** meghatározott követelményeknek megfelelő, megrendelt szolgáltatás- és árlista szerint nevesített elemekből álló alábbi szolgáltatások nyújtását a következő mennyiségben:

Megnevezés	Mennyiség	Mennyiségi egység	Termékazonosító	Egység ár (Ft/óra)	Összesen ár. (Ft)
Alkalmazás teljes körű támogatás-óradijas-munkanapokon, munkaidőben (1 óra)	3900	óra	SWF02-SZOLG33	17.700,-	69.030.000,-

Szolgáltató a jelen egyedi szerződés keretében nyújtott szolgáltatás gondos ellátására köteles.

3. A szerződés teljesítése, teljesítési határidő

- 3.1. Szolgáltató a 2. pont szerinti éves mennyiség erejéig, havi átalánydíjas szolgáltatásként teljesíti a Szerződés tárgya szerinti szolgáltatásokat. A Szerződést a tartalmának és technikai feltételeinek eleget téve kell teljesíteni. A teljesítésnek alkalmasnak kell lennie arra, hogy a Rendszerek (a Diákhitel Direkt Portál, valamint a FIR modul, KKM rendszer és JogMini rendszer együttesen, továbbá a 2. számú mellékletben Rendszerként definiált fogalom) zavartalanul, teljes funkcionalitással, folyamatosan működjenek.
- 3.2. Szolgáltató vállalja, hogy a Megrendelő által a Rendszerek vonatkozásában bejelentett, a Szerződés hatálya alá tartozó incidenseket Megrendelővel egyeztetett határidőig (amely egyeztetett határidő a Kritikus incidensek esetén legfeljebb a bejelentéstől számított 5 naptári nap azzal, hogy amennyiben a határidő utolsó napja nem munkanapra esik, úgy a határidő az azt megelőző utolsó munkanapon jár le) elhárítja, illetve azt megelőzően is a Szerződés Műszaki leírásában (2. sz. melléklet) foglalt szolgáltatási szintek és határidők (SLA) maradéktalan betartásával jár el. Szolgáltató vállalja, hogy a Műszaki leírásban foglalt – az incidenskezelés körén kívül eső – egyéb üzemeltetés támogatási szolgáltatásokat (így különösen: szoftverfrissítés, karbantartás, távmenedzsment, üzemeltetési kézikönyv frissítése) az ott leírtak szerint és a Felek által előzetesen egyeztetett teljesítési határidőn belül nyújtja.
- 3.3. Megrendelő a jelen Szerződés 2. számú Műszaki leírás szerinti szolgáltatások nyújtására vonatkozó hiba- és igénybejelentéseinél minden esetben rögzíti – a Felek közötti előzetes egyeztetés alapján – az elvárt teljesítési határidőket a konkrét feladathoz rendelt.
- 3.4. Szolgáltató a kötelezettségeit az előirtakhoz képest hiány- és hibamentesen kell, hogy megvalósítsa (teljesítse), az előirt határidőkön belül/határnapokra,

- 3.5.** Bármilyen, a szerződés szerű teljesítést veszélyeztető akadályoztatást (ideértve a késedelmet is) Szolgáltatónak haladéktalanul jeleznie kell Megrendelő felé, illetve a késedelem/akadályoztatás elhárítása érdekében minden tőle elvárható intézkedést haladéktalanul meg kell tennie. A tájékoztatás elmulasztásából, vagy nem teljes körű teljesítéséből eredő károkért Szolgáltató teljes kártérítési felelősséggel felel a szolgáltatói díj erejéig.
- 3.6.** Szolgáltató vagy Megrendelő szükség esetén – az egyeztetés szükségességére vonatkozó okról történő tudomásszerzést követően – haladéktalanul egyeztetést kezdeményez a másik félnél a feladat teljesítése érdekében. Ezen kötelezettség teljesítésének elmaradása vagy késedelve a mulasztó fél felelősségi körébe tartozik.
- 3.7.** Megrendelő jogosult a Szolgáltató tevékenységét bármikor ellenőrizni, valamint szükség esetén tájékoztatást kérni.
- 3.8.** A tájékoztatás kérés keretében a Szolgáltató köteles a kért tájékoztatást megadni 8 munkanapon belül (kivéve, ha a tájékoztatás, illetve az érintett feladat jellegéből, vagy jelen Szerződésből más következik), szükség esetén pedig a teljesítéssel kapcsolatban a Megrendelőt külön kérés nélkül is tájékoztatni.
- 3.9.** Felek rögzítik, hogy a Szerződés teljesítése és annak Megrendelő általi ellenőrzése a jelen Szerződésben, annak Műszaki leírásában, továbbá az eseti bejelentésben rögzített elvárások és követelmények mentén történik.
- 3.10.** Szolgáltató köteles mindent megtenni azért, hogy adatvesztés/adatsértés a Megrendelő rendszereiben, azok hardverein ne következzen be. Szolgáltató tevékenysége körében, közrehatása mértékéig teljes kártérítési felelősséget vállal az esetleges olyan adatvesztésért, amiért felelős.
- 3.11.** Szolgáltató mindazon tevékenységét, melyek a teljesítés kapcsán releváns, közvetlenül vagy közvetve érintett rendszerek rendeltetésszerű működését befolyásolhatják, csak előzetes időpont egyeztetéssel és akként jogosult végrehajtani, hogy sem adatvesztés, sem más jellegű, a rendszer és részeinek rendeltetésszerű működését befolyásoló probléma ne merüljön fel.
- 3.12.** Szolgáltató nem jogosult a Megrendelő rendszereiben/rendszereiből adatmentést végezni a Megrendelő tudta és engedélye nélkül. Amennyiben ilyenre előre láthatólag szükség van, a szükséges intézkedések megtétele érdekében a Megrendelőt előzetesen, megfelelő határidő biztosításával erre felhívja.
- 3.13.** Szolgáltató köteles a jelen Szerződés teljesítése során minden olyan intézkedést megtenni, mely a megrendelői adatvagyon épségét biztosítja. Ennek elmulasztásából, vagy nem megfelelő teljesítéséből eredő valamennyi hátrányos következményért felelős, függetlenül attól, hogy az adott kár kire háramlott.
- 3.14.** Szolgáltató köteles a Szerződés tárgyát képező Szolgáltatásokat és azokban foglalt feladatokat elvégezni, és ezekről havonta a Teljesítési Igazolás tervezetét benyújtani Megrendelő részére. A Teljesítési Igazolás hivatkozik a Megrendelő által üzemeltetett Hiba- és igénybejelentő rendszerre (Jira) és ott a tárgyhónapban rögzített, illetve kezelt bejelentésekre (feladatokra).
- 3.15.** Megrendelő köteles a Teljesítési Igazolást, valamint az egyeztetett feladatok teljesítéseként előálló eredménytermékeket (például: dokumentációk) átvenni és 15 napon belül az elfogadásról vagy hibás teljesítés esetén a hibák felsorolásáról nyilatkozni a 3.16. pontban foglaltak szerint. A teljesítési igazolására az IT Igazgatóság vezetője vagy az általa helyettesítésre kijelölt személy jogosult.
- 3.16.** Amennyiben a Megrendelő a Teljesítési Igazolást nem írja alá, köteles a Teljesítési Igazolás kézhezvételét követő 15 napon belül erről Szolgáltatót írásban értesíteni, az

esetleges hibákat, hiányosságokat tételesen felsorolni, valamint a hibák, hiányosságok kijavítására vagy a szolgáltatás újbóli elvégzésére póthatáridőt biztosítani, amelyet Szolgáltató díjmentesen végez el. Amennyiben Megrendelő a fenti határidőig nem nyilatkozik, a teljesítést igazoltnak kell tekinteni. A hiányosságokra való hivatkozás esetén az átvétel megtagadása kizárólag a hiányosságok megfelelő minőségben történő pótlásáig tartható fenn Szolgáltatóval szemben.

- 4. A szerződés hatálya:** a szerződés mindkét Fél aláírása – különböző időpontban történő aláírás esetén a később aláíró Fél aláírása napján - napján lép hatályba és 12 hónap határozott időtartamra szól.

5. A teljesítés helye

Főszabályként a Szolgáltató székhelye (ahonnan távfelügyeletet végez),

Szükség esetén – előzetes egyeztetést követően – az alábbi teljesítési helyeken történik a teljesítés: Megrendelő székhelyén (1027 Budapest, Kacska u. 15-23.), valamint az MFB Magyar Fejlesztési Bank Zrt. székhelyén (1051 Budapest, Nádor utca 31.).

6. A fizetendő ellenérték

- 6.1.** A Szolgáltató a jelen Szerződés alapján nyújtandó szolgáltatások teljesítését a jelen Szerződés 1. számú mellékletében meghatározott szerződéses árakon teljesíti, és azok szerződésszerű teljesítése esetén Szolgáltatót 5.752.500 Ft + ÁFA, azaz ötmillió-hétszázötvenkétezer-öt száz forint + általános forgalmi adó összegű havi átalánydíj illeti meg. A havi átalánydíj mértéke a Szerződés 6.2. pont szerinti teljes ellenérték tizenketted része. Törthónap esetén Szolgáltató az adott időszakra arányos ellenszolgáltatásra jogosult.

- 6.2.** A Szerződés egyéves időtartam alatt a Szerződés teljes ellenértéke: 69.030.000 Ft + ÁFA, azaz hatvankilencmillió-harmincezer forint + általános forgalmi adó.

- 6.3.** A jelen pont szerinti ellenérték tartalmazza a megajánlott szolgáltatás nyújtásával összefüggő valamennyi költséget, adót, illetéket, díjat és jogdíjat, de nem tartalmazza az általános forgalmi adót, valamint a beszerzési díjat. A Beszerző **a DKÜ rendelet 13. § (1) bekezdés b) pontja szerint** a beszerzési igény kielégítésére szolgáló beszerzési eljárást **saját hatáskörben történő lefolytatásra az Érintett Szervezetnek visszaadja** és az Érintett Szervezet keretmegállapodás (KM) alapján folytatja le a közbeszerzési eljárást, a beszerzési díj a létrejövő visszerthes szerződés ÁFA nélkül számított értékének **1,5 (másfél) %-a. A beszerzési díjat az Érintett Szervezet a Szolgáltatón keresztül fizeti meg.** Szolgáltató a beszerzési díjat köteles az Egyedi Szerződés teljesítése alapján járó ellenérték kiszámlázásával egyidőben az Érintett Szervezet részére kiállított számlán külön tételként szerepeltetni.

- 6.4. Felek határozott időre szóló elszámolásban állapodnak meg, az elszámolási időszak 1 (egy) naptári hónap.** Az Áfa tv. 58. § (1) bekezdése értelmében teljesítés az elszámolással vagy fizetéssel érintett időszak utolsó napja. Beszerző a beszerzési díjról a Szolgáltató keretmegállapodás (KM) VII. fejezete szerinti adatszolgáltatási kötelezettségének teljesítése során a DKR-ben rögzített adatok alapján havonta számlát bocsát ki a Szolgáltató részére. Szolgáltató részére kibocsátandó számla postázási címe a keretmegállapodás (KM) fejlécében szereplő cím. Beszerző által kiállított számla összegét Szolgáltató a számla kézhezvételétől számított 30 (harminc) napon belül köteles Beszerző a keretmegállapodás (KM) fejlécében szereplő bankszámlaszámára átutalni. A beszerzési díj késedelmes megfizetése esetén Szolgáltató a késedelmesen megfizetett beszerzési díjat alapul véve Beszerzőnek a Ptk. 6:155. §-a szerint meghatározott késedelmi kamatot köteles fizetni.

6.5. Amennyiben a beszerzési díj megfizetésével Szolgáltató 30 (harcinc) napot meghaladó késedelembe esik, Beszerző jogosult a Szolgáltató vonatkozásában a keretmegállapodást felfüggeszteni, amelynek következtében Szolgáltató nem köthet új Egyedi Szerződést mindaddig, amíg a késedelmes beszerzési díjat és annak kamatait nem fizeti meg Beszerző részére. A késedelmes beszerzési díj megfizetéséig Szolgáltató vonatkozó keretmegállapodása felfüggesztett státuszba kerül a DKR-ben.

7. Fizetési feltételek

7.1. A Szolgáltató a számla benyújtására az alábbiakban részletezettek szerint jogosult:

7.2. A Szolgáltató minden hónap 5. munkanapjáig elkészíti és Megrendelő részére megküldi az előző hónapra vonatkozó Teljesítési Igazolás tervezetét. Megrendelő a Teljesítési Igazolás tervezetének kézhezvételétől számított 15 napon belül igazolja a teljesítést. Szolgáltató a Megrendelő által aláírt és megküldött Teljesítési Igazolás alapján a Szerződés szerinti szolgáltatási díjról havonta állít ki számlát. A Szolgáltató a számlán hivatkozik az egyedi azonosítóval ellátott Teljesítési Igazolásra.

A szolgáltatások ellenértékének Megrendelő által történő kiegyenlítése az igazolt teljesítést követően, a Kbt. 135. § (1) és (5)-(6) és a Kbt. 136. § (1) bekezdésében meghatározott szabályok szerint, a számla igazolt kézhezvételétől számított 30 (harcinc) napon belül történik.

Szolgáltató

- a) nem fizethet, illetve számolhat el a szerződés teljesítésével összefüggésben olyan költségeket, amelyek a 62. § (1) bekezdés k) pont ka)-kb) alpontja szerinti feltételeknek nem megfelelő társaság tekintetében merülnek fel, és amelyek - Szolgáltató adóköteles jövedelmének csökkentésére alkalmasak;
 - b) a szerződés teljesítésének teljes időtartama alatt tulajdonosi szerkezetét Megrendelő számára megismerhetővé teszi és a 143. § (3) bekezdése szerinti ügyletekről a Megrendelőt haladéktalanul értesíti.
- 8.** Szolgáltató köteles a számlát az aláírt teljesítésigazolás kézhezvételétől számított 8 (nyolc) napon belül kiállítani, majd a Megrendelő részére eljuttatni. A számlához a Kbt. 135. §-ában meghatározott iratokat mellékelni kell.
- 9.** A számlán csak a keretmegállapodás (KM) hatálya alá tartozó szolgáltatások szerepelhetnek.
- 10.** A Szolgáltató a jelen egyedi szerződésből eredő követelését nem engedményezheti harmadik személyre.
- 11.** Késedelmes fizetés esetén a Megrendelő a Ptk. szerint meghatározott mértékű késedelmi kamatot fizet a Szolgáltatónak.
- 12.** Szolgáltató az Egyedi Szerződés teljesítése során előleget nem kérhet, és az előre fizetés sem megengedett.
- 13. Szolgáltató a számlát az alábbiak szerint köteles kiállítani:**
- a) a számla szabályszerű kiállítása után a Szolgáltató a számlát Megrendelő nevére, Megrendelő (postafiók) címére (1027 Budapest, Kacska utca 15-23.) küldi. Amennyiben a számlát Szolgáltató elektronikus formában állítja ki, úgy azt az [e-szamla@diakhitel.hu](mailto:eszamla@diakhitel.hu) címre küldi meg.
 - b) a számlán szerepeltetni szükséges a teljesített szolgáltatások megnevezését, Megrendelő által megadott belső azonosításra szolgáló szerződés számot, valamint fizetési határidőként 30 (harcinc) napot,

- c) a számlán fel kell tüntetni a bankszámlaszámot, a bank nevét, valamint az adószámot,
- d) a számlán fel kell tüntetni a „számla” elnevezést
- e) a számlának meg kell felelnie az általános forgalmi adóról szóló 2007. évi CXXVII. törvény (Áfa tv.) 169. § -a szerinti előírásoknak.

14. Szerződésszegés, szerződést biztosító mellékkötelezettségek

14.1. Szolgáltató késedelmi kötbér fizetésére köteles, amennyiben neki felróható okból:

- a Megrendelő által jelzett incidensek (hibák) elhárításával az egyeztetett teljesítési határidőhöz (amely határidő „Kritikus incidens” esetén nem haladhatja meg a bejelentéstől számított 5 naptári napot, azzal, hogy amennyiben a határidő utolsó napja nem munkanapra esik, úgy a határidő az azt megelőző utolsó munkanapon jár le) képest késedelembe esik,
- a Műszaki leírás szerinti egyéb üzemeltetés támogatási szolgáltatások (így különösen: szoftverfrissítés, karbantartás, távmenedzsment, üzemeltetési kézikönyv frissítése, dokumentumok átadása) teljesítésével az egyeztetett teljesítési határidőhöz képest késedelembe esik.

14.2. A kötbér alapja a Szerződés 6.1. pontjában foglalt nettó havidíj.

14.3. A késedelmi kötbér mértéke: a késedelem 1-10. napja alatt napi 0,5 (fél) %, a késedelem 11. napjától napi 1 (egy) % mértékű. A késedelmi kötbér maximális mértéke a kötbéralap 20 (húsz) %-a. A késedelmi kötbér megfizetése nem mentesíti Szolgáltatót a jelen Szerződés alapján terhelő teljesítési kötelezettsége alól

14.4. A 25 (huszonöt) napot meghaladó késedelem esetén Megrendelő jogosult az Egyedi szerződéstől elállni, illetve azt felmondani, mely okán Szolgáltató meghiúsulási kötbér fizetésére lesz kötelezett. A meghiúsulási kötbér mértéke a jelen Szerződés 6.2. pontjában meghatározott teljes nettó összegből a Szolgáltató számára még ki nem fizetett összeg (kötbéralap) 30 %-a. Jelen szerződés meghiúsultnak tekintendő, amennyiben Megrendelő Szolgáltató súlyos szerződésszegése miatt a jelen szerződést azonnali hatállyal felmondja, vagy Megrendelő a jelen szerződéstől Szolgáltató súlyos szerződésszegése miatt eláll.

14.5. Hibás teljesítés miatt támasztott szavatossági igény esetén annak teljesítéséig késedelmi kötbér érvényesíthető, amelyet Felek a Szolgáltató szerződésszerű teljesítésének előmozdítása érdekében rendelkeznek alkalmazni.

A szakember(ek) rendelkezésre állásával kapcsolatos bármely változásról a Szolgáltató haladéktalanul köteles tájékoztatni Megrendelőt, továbbá az ezen személy(ek) rendelkezésre állását Megrendelő bármikor jogosult ellenőrizni. Amennyiben a szakember(ek) rendelkezésre állása az Egyedi Szerződés időbeli hatálya alatt egybeszámítva 20 naptári napot elérő időtartamban nem biztosított a Szolgáltató által, Megrendelő jogosulttá válik az Egyedi Szerződést azonnali hatállyal felmondani. Felek megállapodnak, hogy minden naptári nap után, melyen a szakember rendelkezésre állása a jelen szerződés időbeli hatálya alatt nem biztosított, Szolgáltató érintett naptári naponként a jelen szerződés teljes nettó ellenértékének 0,05 %-ának megfelelő összegű késedelmi kötbért köteles fizetni a Megrendelő részére. Az ily módon megállapított kötbér értelemszerűen beleértendő a késedelmi teljesítési kötbér maximális mértékébe.

14.6. A kötbérek kumulált mértéke nem haladhatja meg a jelen szerződés teljes nettó értékének 30%-át.

14.7. Felek rögzítik, hogy ugyanazon kötbéralap tekintetében csak egy kötbér alkalmazható.

15. Szerzői jog, jogszatosság

- 15.1.** Szolgáltató az általa nyújtott szolgáltatások eredményeire, dokumentációra, annak tárolására kizárólagos felhasználási jogot ad a Megrendelő részére, továbbá a Megrendelő által felügyelt vagy ellátott Intézmény részére felhasználási engedélyekre is kiterjedően. A felhasználási jog terjedelme: korlátlan – különösen térben, időben és felhasználási módban –, harmadik személynek részben vagy egészben átengedhető, az átdolgozásra és átdolgoztatásra is kiterjedő felhasználási jog. Szolgáltatót jogszatosság terheli a fentiek vonatkozásában a Ptk. és a szerzői jogról szóló 1999. évi LXXVI. törvény szabályai szerint.
- 15.2.** Megrendelő elvárása, hogy külön díj fizetése nélkül jogosult legyen mind a Szerződés fennállása alatt, mind ezt követően a Rendszer esetleges módosítására, továbbfejlesztésére Szolgáltató erre vonatkozó engedélye vagy hozzájárulása nélkül, akár harmadik személy igénybevétele útján is. Ezen elvárás ismeretében Szolgáltató szavatolja, hogy neki, illetve harmadik személynek nem áll fenn – illetve nem fog fennállni – sem a Rendszer jelen Szerződés alapján történő esetleges átdolgozása, továbbfejlesztése során keletkezett új művön vagy műrészleten olyan joga, amely a Megrendelő felhasználáshoz, illetve átdolgozáshoz fűződő jogát korlátozná, vagy megakadályozná.
- 15.3.** Felek rögzítik, hogy mindazon programalkotásokat (egyéb szerzői műveket), amelyeket a Szolgáltató a Megrendelőtől a jelen Szerződés teljesítéséhez kap, vagy jut egyéb módon hozzá, azt kizárólag jelen Szerződés teljesítéséhez használhatja fel. Felel minden olyan hátrányos következményért, amely a fentiek megsértéséből Megrendelőre vagy annak e körben jogutódjára hárul.
- 15.4.** Szolgáltató szavatolja, hogy a Rendszer jelen Szerződés alapján történő esetleges átdolgozása, továbbfejlesztése során keletkezett új műre vagy műrészletre Megrendelő részére ugyanazon felhasználási jogokat biztosítja – beleértve a mű tetszőleges példányszámú digitális és analóg többszörözésének jogát is –, mint amilyennel Megrendelő az átdolgozással érintett eredeti mű vagy műrészlet tekintetében rendelkezik.
- 15.5.** Amennyiben a Rendszer a Szerződés alapján átdolgozásra vagy továbbfejlesztésre kerül, Szolgáltató a szoftver Megrendelő, illetve harmadik személy számára értelmezhető, a követelmény-specifikációnak megfeleltethető kommentekkel ellátott forráskódját és – ha értelmezhető – a szoftver digitális jogkezelési szempontból vagy funkcionalitásában egyébként nem korlátozott forrásállományait a teljesítéssel egyidejűleg átadja Megrendelőnek.
- 15.6.** Szolgáltató szavatol, hogy harmadik személynek nincs és nem is lesz olyan joga vagy igénye, mely a teljesítését korlátozná vagy kizárná. Ilyen ok felmerülése esetén Szolgáltató haladéktalanul köteles intézkedni a saját költségén ennek elhárításáról. A jelen pontban szabályozott felelősségvállalások Szolgáltatót jelen egyedi szerződés megszűnését követően is terhelik.
- 15.7.** Szolgáltató – az általa, illetve jelen szerződés teljesítésébe bevont közreműködője által teljesítendő szolgáltatás tekintetében – a szerződés tárgyával kapcsolatos minden szerzői jogi, szabadalmi és egyéb, harmadik fél által történő követelés kielégítését magára vállalja és teljesíti, arról Megrendelőt haladéktalanul mentesíti.
- 15.8.** Szolgáltatónak kártalanítania/mentesítenie kell Megrendelőt harmadik fél által felmerülő minden további olyan igény esetén is, amely a szellemi alkotásokra vonatkozó jogok megsértéséből származik. Az ebből eredő károkat Szolgáltató köteles a Megrendelőnek megtéríteni.
- 15.9.** Szolgáltató, amennyiben a vonatkozó eljárásjogi szabályok lehetővé teszik félként, egyébként beavatkozóként az erről szóló értesítés kézhezvételét követően haladéktalanul részt vesz minden, Megrendelő ellen a jelen szerződés következtében

szertői jog megsértése miatt indított peres eljárásban, vagy választása szerint azt peren kívül egyezséggel lezárja, továbbá Megrendelőnél keletkezett indokolt és igazolt költségeket és károkat haladéktalanul megtéríti vagy magára vállalja.

- 15.10.** Egyebekben a valóságnak meg nem felelő jogszavatossági nyilatkozat esetén Megrendelő – a kártérítési igényének fenntartása és a megghiúsulás jogkövetkezményeinek alkalmazása mellett – a szerződést azonnali hatállyal jogosult felmondani.

16. A szerződés módosítása, megszüntetése és megszűnése

- 16.1.** Jelen szerződés rendes felmondással nem szüntethető meg.

- 16.2.** Felek jelen szerződést kizárólag a Kbt. 141. §-ban foglaltak figyelembevételével és kizárólag írásban módosíthatják.

- 16.3.** Felek rögzítik, hogy a szerződés – alakszerű szerződésmódosítás nélkül a Kbt. 141. § (4) bekezdés a) pontja alapján – módosul az alábbi esetekben:

- a. felek közhiteles nyilvántartásban foglalt adatainak módosulása esetén a nyilvántartásba bejegyzés napjával,
- b. felek kapcsolattartóira, teljesítésigazoló személyére vonatkozó adatok módosulása esetén a másik félhez tett közlés kézhezvételének napjával, amennyiben a Kbt. ezt egyebekben nem zárja ki.

- 16.4.** A Megrendelő jogosult a Szolgáltató súlyos szerződésszegése esetén a Szolgáltatóhoz intézett írásbeli értesítésével jelen Szerződést azonnali hatállyal felmondani. Súlyos szerződésszegésnek minősül különösen, ha:

- a) a Szolgáltató a teljesítést jogos ok nélkül megtagadja,
- b) bármely egyedileg bejelentett igény teljesítésével a Szolgáltató neki felróható okból késedelembe esik és késedelme a 25 napot meghaladja, vagy ha 25 napot meghaladó mértékben kerül sor hibás teljesítésre,
- c) a Szolgáltató valamely – az a)-b) pontban nem nevesített – jelen Szerződésben meghatározott kötelezettségét saját érdekkörében felmerült okból, a Megrendelő erre vonatkozó felszólítása ellenére, a Megrendelő által megadott megfelelő határidőre sem teljesíti.

- 16.5.** A Szolgáltató a Megrendelő súlyos szerződésszegése esetén jogosult a jelen Szerződést a Megrendelőhöz intézett írásbeli értesítésével azonnali hatállyal felmondani. Súlyos szerződésszegést követ el a Megrendelő különösen, ha 60 (hatvan) napot meghaladóan, alapos ok nélkül a Szolgáltató felé fennálló fizetési kötelezettségének nem tesz eleget.

- 16.6.** Megrendelő a szerződést felmondja – ha szükséges olyan határidővel, amely lehetővé teszi, hogy a szerződéssel érintett feladata ellátásáról gondoskodni tudjon –, ha

- a) Szolgáltatóban közvetetten vagy közvetlenül 25 (huszonöt) %-ot meghaladó tulajdoni részesedést szerez valamely olyan jogi személy vagy személyes joga szerint jogképes szervezet, amely tekintetében fennáll a 62. § (1) bekezdés k) pont kb) alpontjában meghatározott feltétel;
- b) a nyertes ajánlattevő közvetetten vagy közvetlenül 25 (huszonöt) %-ot meghaladó tulajdoni részesedést szerez valamely olyan jogi személyben vagy személyes joga szerint jogképes szervezetben, amely tekintetében fennáll a 62. § (1) bekezdés k) pont kb) alpontjában meghatározott feltétel.

17. Kapcsolattartás

- 17.1.** A Megrendelő részéről szerződéses kapcsolattartó és teljesítés igazolásra jogosult adatai:

Kapcsolattartó neve: Katona Zoltán.

Kapcsolattartó telefon száma: + 36 20 285 22 82

Kapcsolattartó e-mail címe: katona.zoltan@mfb.hu

17.2. A Megrendelő részéről szakmai kapcsolattartó és adatai:

Kapcsolattartó neve: Füzi Csaba

Kapcsolattartó telefon száma: +36 30 237 73 43

Kapcsolattartó e-mail címe: fuzi.csaba@mfb.hu

Szolgáltató részéről szakmai kapcsolattartásra jogosult

Neve: Bálint Bulcsú

Beosztása: Szolgáltatásmenedzser senior

Mobiltelefon száma: +36209715663

E-mail címe: bulcsu.balint@4ig.hu

Szolgáltató részéről kereskedelmi kapcsolattartásra jogosult

Neve: Gerencsér Albert

Beosztása: Nagyvállalati értékesítési igazgató

Mobiltelefon száma: +36309039309

E-mail címe: Albert.Gerencser@4ig.hu

17.3. Az e-mail vagy telefax útján történő kézbesítés esetén az értesítés akkor válik joghatályossá, amikor a címzett azt igazoltan kézhez vette, arról automatikus vagy kifejezett visszaigazolás érkezett. A tértivevényes ajánlott postai küldeményt a kézbesítés megkísérlésének napján kézbesítettnek kell tekinteni, ha a címzett az átvételt megtagadta. Ha a kézbesítés azért volt eredménytelen, mert a címzett az iratot nem vette át, az iratot – az ellenkező bizonyításáig – a postai feladás napját követő ötödik munkanapon kell kézbesítettnek tekinteni.

17.4. Szerződő Felek megállapodnak, hogy a postai utat kizárólag a szerződésszegéssel, valamint a jelen szerződés megszüntetésével kapcsolatos értesítések megküldésére veszik igénybe. Jelen pontban meghatározott esetekben azonban a kézbesítés kizárólag postai úton (tértivevényes ajánlott levélben) vagy írásban igazolt személyes átadással történhet.

17.5. Felek rögzítik, hogy rendelkeznek az adatvédelmi jogszabályok által előírt felhatalmazással a jelen szerződésben rögzített kapcsolattartói (stb.) személyes adatok kezelésére. Felek kijelentik, hogy a szükséges és előírt, előzetes tájékoztatást megadták a jelen szerződésben megnevezett munkavállalóiknak arról, hogy személyes adatukat (név, e-mail, adott esetben a hozzájuk köthető telefonos, faxos elérhetőség) a jelen szerződéssel összefüggésben, a Felek közötti kapcsolattartás érdekében, a jelen szerződés megszűnésének időpontjáig – amennyiben a szerződés időtartama alatt a kapcsolattartó személye változik, úgy e változás hatályba lépéséig - az őket foglalkoztató Fél a fentebb írt körben és célból használhatja, és a másik Félnek ugyanezen célból és feltételekkel történő használat érdekében továbbíthatja. Felek kijelentik, hogy a munkavállalók jelen pontban hivatkozott adatkezelésről szóló tájékoztatásában kitértek arra, hogy a szerződésre vonatkozó kötelező iratmegőrzés időtartama alatt fenti személyes adataik a Felek dokumentumkezelő rendszerében eltárolásra, illetve jogszabály által szabályozott hatósági, bírósági eljárás során az eljáró szerv részére megküldésre kerülhetnek.

17.6. Felek rögzítik, hogy a jelen szerződés időtartama alatt, valamint azt követően is, kölcsönösen betartják a hatályos magyar és európai uniós adatvédelmi szabályokat, ideértve különösen, de nem kizárólagosan az információs önrendelkezési jogról és az információszabadságról szóló 2011. évi CXII. törvény, valamint a természetes személyeknek a személyes adatok kezelése tekintetében történő védelméről és az ilyen adatok szabad áramlásáról, valamint a 95/46/EK rendelet hatályon kívül helyezéséről szóló Európai Parlament és a Tanács (EU) 2016/679. számú rendelet rendelkezéseit.

18. Egyéb rendelkezések

18.1. A Kbt. 142. § (1) bekezdése értelmében Megrendelő köteles dokumentálni a jelen egyedi szerződés teljesítésére vonatkozó adatokat, ennek keretében köteles ellenőrizni a verseny újraindítása során a Szolgáltató szakmai ajánlatában megjelölt szakemberek teljesítésben történő részvételét. Megrendelő köteles továbbá dokumentálni minden, a jelen egyedi szerződésben foglaltaktól eltérő teljesítést, annak okait és – adott esetben – a szerződésszegéssel kapcsolatos igények érvényesítését.



18.2. A jelen szerződésben nem szabályozott kérdésekben, valamint bármely, a teljesítéssel kapcsolatos ellentmondás esetén a hivatkozott keretmegállapodás, illetve mellékletei vonatkozó rendelkezései, továbbá Magyarország mindenkor hatályos jogszabályai irányadók.

Jelen szerződés a keretmegállapodásban meghatározottakkal ellentétes rendelkezéseket nem tartalmazhat. Jelen szerződés elválaszthatatlan részét képezi a Beszerző és a Szolgáltató között létrejött fent hivatkozott keretmegállapodás, és az alábbi mellékletek:

1. számú melléklet: Megrendelt szolgáltatás- és árlista (ártáblázat)
2. számú melléklet: Műszaki leírás
3. számú melléklet: Kbt. 138. § (3) bekezdése szerinti nyilatkozat
4. számú melléklet: Nyilatkozat a 424/2017. (XII. 19.) Kormányrendelet 8/A. §-a alapján
5. számú melléklet: Teljesítésigazolás (mintadokumentum)

Dátum: Budapest, 2024. október ^{15.}.....

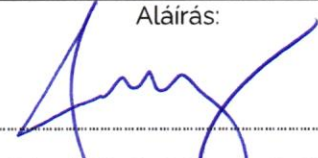
Budapest, 2024. október ^{16.}.....

Diákhitel Központ Zártkörűen Működő Részvénytársaság	4iG Nyrt.
<p>Aláírás:</p>  <p>Képviseli: dr. Rákossy Balázs vezérigazgató</p> <p>PH. DIÁKHITEL KÖZPONT Zrt. 1027 Budapest, Kacska u. 15-23. Adószám: 12657331-4-41 Csoportazonosító szám: 17783958-5-41 1.</p>	<p>Aláírás:</p>  <p>Képviseli: Gerencsér Albert és Kovács Viktor</p> <p>Nagyvállalati értékesítési igazgató és Államigazgatási értékesítési igazgató</p> <p>4iG PH. 4iG Nyrt. 1013 Budapest Krisztina körút 39 Adószám: 12011069-2-57 Sorszám: 2.</p>
Megrendelő	Szolgáltató



1. számú melléklet

Megrendelt szolgáltatás- és árlista

Megnevezés	Mennyiség	Mennyiségi egység	Termékazonosító	Egység ár (Ft/óra)	Összesen ár: (Ft)
Alkalmazás teljes körű támogatás-óradijas-munkanapokon, munkaidőben (1 óra)	3900	óra	SWF02-SZOLG33	17.700,-	69.030.000,-

MŰSZAKI LEÍRÁS

a Diákhitel Központ Zrt., mint ajánlatkérő által indított

„Portál és kapcsolódó rendszerek (FIR KKM RPA) üzemeltetés támogatás” tárgyú közbeszerzési eljárásban

Jelen Műszaki tartalom definiálja a Diákhitel Direkt Portál és mobilalkalmazás, valamint a FIR modul és KKM rendszer, valamint a JogMini rendszer, illetve RPA robotok (továbbiakban: Rendszerek) kapcsán nyertes Ajánlattevő által nyújtandó üzemeltetés támogatási szolgáltatásokat (továbbiakban: „Szolgáltatások”). A Rendszerek és Szolgáltatások részletesebb bemutatását az alábbi fejezetek tartalmazzák.

1. Rendszerek leírása

A Rendszerek fő célja egyrészt az Ajánlatkérő ügyfelei számára elektronikus hitelügyintézési szolgáltatások biztosítása, másrészt egyes belső informatikai rendszereinek és külső szervezetek érintett informatikai rendszerei integrációjának biztosítása.

1.1 Diákhitel Direkt Portál

A Diákhitel Direkt Portál az alábbi főbb feladatok ellátását biztosítja jelenleg a Diákhitel 1-2, valamint a Képzési Hitel 1-2 termékek esetében:

- Felhasználói fiókot és belépési lehetőséget biztosít ügyfelek részére, ahol a Diákhitel Központtól érkező értesítések fogadhatnak, valamint folyamatban lévő hitelekkel kapcsolatos információkról tájékozódhatnak (lekérdezések, tranzakciók, egyenlegek) illetve interakciókat tehetnek a Diákhitel Központ felé.
- Ügyfélfelületeket biztosít, melyen keresztül az ügyfelek hiteligenylyést vagy ügyintézés (módosító adatlapok kitöltése) kezdeményezhetnek, külső hiteles forrásokból történő személyes adatok átvételével és elektronikus aláírási munkafolyamatokkal.
- A Diákhitel Központ részére ügyintézői felületeket biztosít a különböző forrásból származó hitelszerződések és módosító adatlapok egységes áttekintésére, adategyeztetésére, iktatására, az adatok irattárazó rendszer és számlavezető rendszer felé történő átadására.
- A Diákhitel Központ ügyintézői részére egyedi és tömeges csatornákat biztosít az ügyfelek eléréséhez.
- Bankkártyás befizetések befogadásának és elő-feldolgozásának biztosítása számlavezető rendszer felé.
- IVR integráció biztosítása.
- Tanulmányi rendszerek külső ügyintézői felé felületek biztosítása.

A Diákhitel Direkt Portál jelenlegi futtató környezete az alábbiak szerint került kialakításra:

Operációs rendszer	Red Hat Enterprise Linux
Java futtatókörnyezet	Openjdk 1.8.0_322-b06
Webszerver	Tomcat 9.0.50
Adatbázis szerver	MS-SQL 2016

Műszaki szempontból a Diákhitel Direkt Portál egy webalkalmazás, mely éles környezetben cluster-ezett módon, 2 node-dal üzemel. Az alkalmazás példányok előtt egy tűzfal gondoskodik a megfelelő redundancia biztosításáról, a webalkalmazásokat fail-over módban meghajtva. A Diákhitel Direkt Portál Ajánlatkérő VMware infrastruktúráján belül üzemel.

A Diákhitel Direkt Portál az összes adatát az adatbázisban tárolja, a fájlrendszeren csak konfigurációs állományokat kezel.

A naplózás az alkalmazás napló segítségével valósul meg. A naplófájl tartalma közvetlenül átirányítható loggyűjtő rendszerbe.

A Diákhitel Direkt Portál által publikált főbb webszolgáltatások:

- TO felől érkező kéréseket kiszolgáló webservice
- VCC IVR-ből érkező kéréseket kiszolgáló webservice
- TR-ből érkező hiteligenlést kiszolgáló webservice

A Diákhitel Direkt Portál főbb interfész kapcsolatai:

- BOSS felé fájl alapú PEK-CD (hiteligenlések betöltése CORE rendszerbe)
- BOSS valós idejű szerződés-egyenleg lekérdezés
- BOSS felől fájl alapú kimenő levelek
- BOSS felé fájl alapú iktatott dokumentumok adatai
- BOSS felé kártyás befizetések adatai és állapotai
- BOSS felől „AVIR” fájl alapú szinkronállomány fogadása (szerződések adatai CORE rendszerből)
- KKM felől fájl alapú szinkronállományok (törzsadatok)
- FIR modul felől fájl alapú szinkronállományok (törzsadatok)
- KKSZB-SZLKK felől valós idejű lakcím lekérdezés hiteligenlés során
- SPG/IDX: KAÜ azonosítás, 4T lekérdezés, adóazonosító jel lekérdezés
- SPG/IDX: elektronikus aláírásra dokumentumátadás és fogadás
- DocPort automatikus iratátadás
- VCCLive alkalmazás IVR webhook kiszolgálás
- TR tanulmányi rendszer hiteligenlés interfész
- VPOS kártyás befizetés (K&H)

A Diákhitel Direkt Portál ezen túl SSO belépést és LDAP alapú integrált felhasználó és jogosultságkezelést alkalmaz.

A Diákhitel Direkt Portál főbb külső és belső kapcsolatait az alábbi ábra szemlélteti:

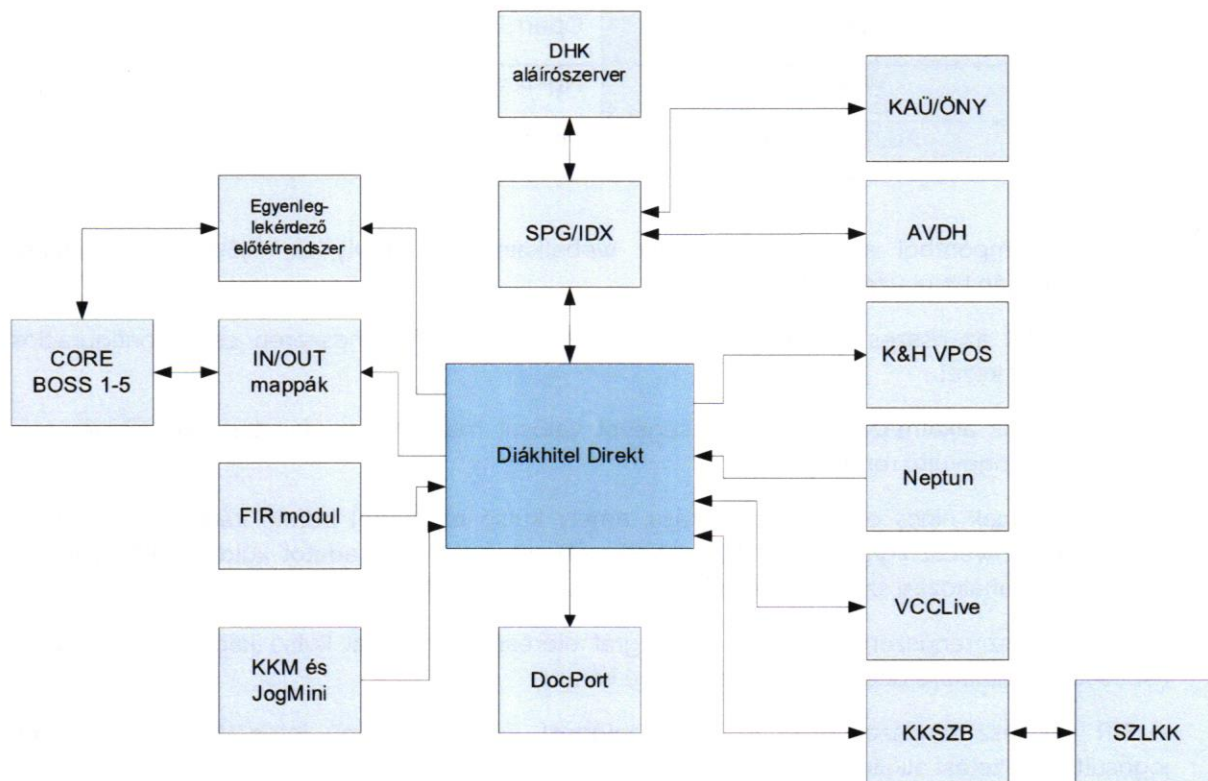

1.2 FIR modul

Az Ajánlatkérő oldalán kialakított FIR modul célja az Oktatási Hivatal (OH) által működtetett FIR rendszerrel (Felsőoktatási Információs Rendszer) való integráció biztosítása KKSZB-csatornán keresztül az OH Adatkeret szolgáltatásához kapcsolódva. A FIR modul folyamatos (7/24) üzemben működik.

A FIR modul az alábbi főbb feladatok ellátását biztosítja:

- Ajánlatkérő DH1 és DH2 termékeinek ügyfeleire – kapcsolati kódon keresztül – feliratkozást végez az OH adatkeret szolgáltatásán keresztül az OH által működtetett FIR rendszerbe.
- A feliratkozott személyek esetén a tanulmányi adatokat fogadja és Ajánlatkérő számlavezető (core) rendszerei felé üzleti logika mentén jogviszonnyal, jogviszonyváltozással kapcsolatos adatokat szolgáltat, melyeken keresztül a folyósítási folyamatokra közvetett módon hatással van.
- Felhasználói felületet biztosít lekérdezésekre és az adateltérések ügyviteli kezelésére.
- Adatot szolgáltat az OH FIR rendszere felé a feliratkozott hallgatókról.
- Letölti és Ajánlatkérő számlavezető, valamint Diákhitel Direkt rendszereinek megfelelő törzsadat formátumra alakítja a FIR gráfban elérhető aktuális intézmény és képzés összerendeléseket.

A FIR interfész rendszer jelenlegi futtató környezete az alábbiak szerint került kialakításra:

Operációs rendszer	Red Hat Enterprise Linux 64 bit
---------------------------	---------------------------------

Java futtatókörnyezet	Open JDK 11 LTS
Webszerver	Nginx webszerver
Adatbázis szerver	MSSQL 2016

Műszaki szempontból a FIR modul egy webalkalmazás, amely az Ajánlatkérő VMware infrastruktúráján belül üzemel

A FIR modul az összes adatát az adatbázisban tárolja, a fájlrendszeren csak konfigurációs állományokat kezel.

A naplózás az alkalmazás napló segítségével valósul meg. A naplófájl tartalma közvetlenül átirányítható loggyűjtő rendszerbe.

A FIR modulnak nincs olyan szolgáltatása, amely külső hálózatról befelé irányul, ugyanakkor használ külső webszolgáltatást (KKSZB Adatkeret) amelyen kifelé adatot küld. A KKSZB felé a rendszer a csatlakozási szerződésen megadott címen keresztül kell kapcsolódjon.

A FIR interfész rendszer ezen kívül a FIR gráf eléréséhez használ külső kapcsolatot, a többi kapcsolat Ajánlatkérő belső hálózatától befelé irányul.

A FIR interfész rendszer ezen túl SSO belépést és LDAP alapú integrált felhasználó és jogosultságkezelést alkalmaz.

A FIR interfész rendszer főbb külső és belső kapcsolatait az alábbi ábra szemlélteti:

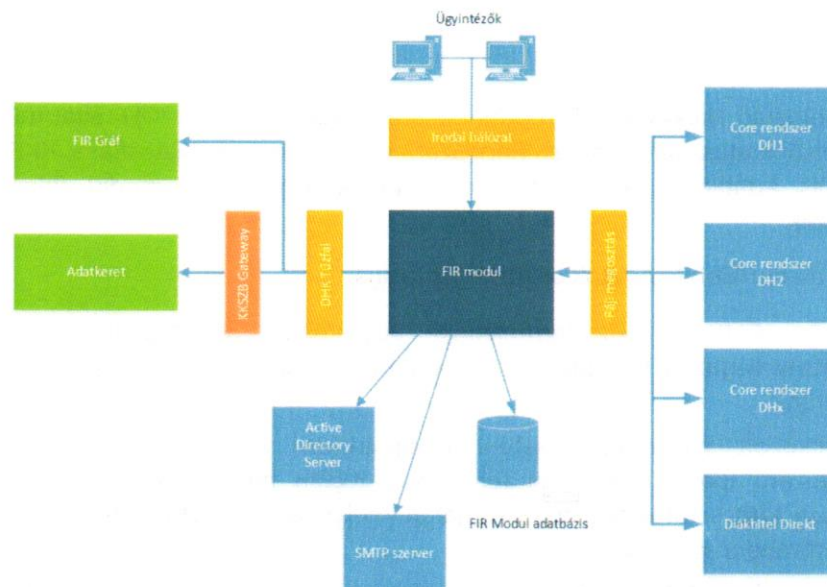

1.3 KKM rendszer

Az Ajánlatkérő oldalán lévő KKM rendszer célja a – külső szervezetek által működtetett – FAR (Felnőttképzési Adatszolgáltatási Rendszer) és SZIR (Szakképzési Információs Rendszer) rendszerekkel való integráció biztosítása. A KKM rendszer folyamatos (7/24) üzemben működik.

A KKM rendszer az alábbi főbb feladatok ellátását biztosítja:

- Ajánlatkérő Képzési Hitel termékeihez kapcsolódó intézményi és képzési adatszótárak lekérdezése FAR és SZIR rendszerekből, törzsadattá alakítása és továbbítása Ajánlatkérő

számlavezető rendszere (BOSS rendszer DH4 és DH5 moduljai) és Diákhitel Direkt rendszere felé.

- Tanulói jogviszony-egyeztetés FAR és SZIR rendszerek felé.

A KKM interfész rendszer jelenlegi futtató környezete az alábbiak szerint került kialakításra:

Operációs rendszer	Red Hat Enterprise Linux 64 bit
Java futtatókörnyezet	Open JDK 11 LTS

A KKM interfész rendszer – a FIR interfész rendszerhez hasonlóan – Ajánlatkérő VMware infrastruktúráján belül üzemel. A KKM interfész rendszer az összes adatát fájlrendszeren tárolja, saját adatbázissal nem rendelkezik.

A naplózás az alkalmazás napló segítségével valósul meg. A naplófájl tartalma közvetlenül átirányítható loggyűjtő rendszerbe.

A KKM interfész rendszernek jelenleg nincs olyan szolgáltatása, amely külső hálózatról befelé irányul, ugyanakkor használ külső webszolgáltatást (SZIR-FAR), amelyen kifelé kommunikálva adatlekérdezéseket indít.

A KKM interfész rendszer főbb külső és belső kapcsolatait az alábbi ábra szemlélteti:

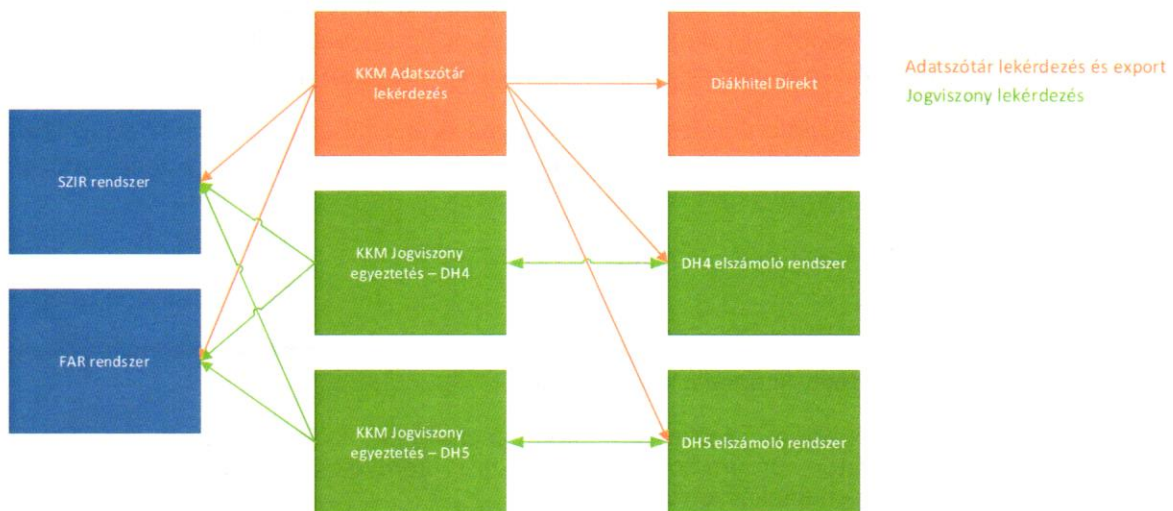

1.4 JogMini rendszer

A törvényi megfelelés biztosítása érdekében Ajánlatkérő a Képzési Hitel termékek jogosultsági feltételeinek ellenőrzése támogatásához részben manuális, részben automatikus adatcserét megvalósító folyamatokat és interfészeket alakított ki, melyek a JogMini rendszerben kerültek megvalósításra.

A JogMini rendszer jelenlegi futtató környezete az alábbiak szerint került kialakításra:

Operációs rendszer	Red Hat Enterprise Linux 64 bit (Docker konténerben)
Java futtatókörnyezet	Open JDK 11 LTS (Docker konténerben)

A JogMini rendszer főbb külső és belső kapcsolatait az alábbi ábra mutatja be:

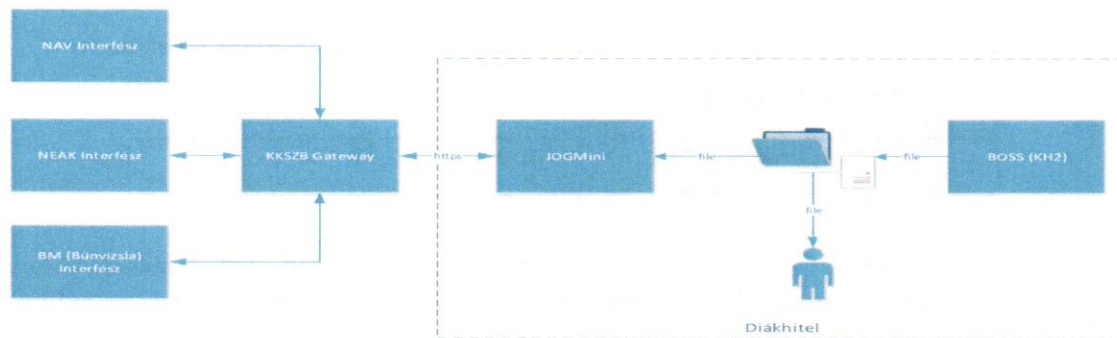

A JogMini a gyakorlatban egyetlen futtatható alkalmazás, mely Spring Boot környezetben került kifejlesztésre. Az alkalmazást konfigurációs állományok segítségével lehet paraméterezni. Az alkalmazás a számlavezető rendszerekkel mappán keresztül, fájl átadással tartja a kapcsolatot. Ezen mappákon kívül a program csak a konfigurációs beállításokat tárolja. A működés során minden adat a memóriában kerül ideiglenesen tárolásra, amíg egy kérés állomány feldolgozása teljesen be nem fejeződik.

A JogMini a külső interfészeket KKSZB rendszeren keresztül éri el, azonban a kommunikációs réteg az egyes interfészekkel történő kapcsolattartást végző lekérdező modulok felelősségi köre, ezért a megvalósítástól függően gyakorlatilag tetszőleges típusú végponti interfész protokoll lehet használható. A JogMini-nek nincs olyan szolgáltatása, amely külső hálózatról befelé irányul.

Maga a JogMini rendszer egyetlen gépen, egy példányban kerül futtatásra. Nincs szükség High Availability (HA) kiépítésre a rendszer jellegéből következően, a modul bármikor leállítható és újraindítható.

1.5 RPA robotok

Robot Framework alapú robotizációs megoldások fejlesztői és teszt valamint éles környezetének üzemeltetés-támogatása, mely kiterjed a következőkre:

- a fejlesztési környezet szükséges komponenseinek (keretrendszer, szükséges designer/orchestrator programok, programozási környezet, kapcsolódó library-k, modulok csomagok naprakészen tartása
- a teszteléshez és éles üzemhez használt operációs rendszerek, adatbázis-szerverek, webszerverek üzemeltetés-támogatása (frissítések, telepítések, konfiguráció-módosítások)

2. Szolgáltatások leírása

Nyertes Ajánlattevőnek a Szolgáltatások keretein belül az alábbi főbb feladatok elvégzését kell biztosítania Ajánlatkérő számára.

2.1 Bejelentések fogadása, kezelése, koordinálása

Nyertes Ajánlattevő a Szolgáltatások részeként biztosítja Ajánlatkérő minden erre felhatalmazott munkatársa számára (legfeljebb 10 fő erejéig) bejelentések megtételét és azok Ajánlattevő támogató csoportja általi fogadását és kezelését.

Ajánlatkérő bejelentéseit elsősorban az Ajánlatkérő által működtetett elektronikus hiba- és igénybejelentő rendszeren (továbbiakban: „Hiba- és igénybejelentő rendszer”) keresztül, míg

annak elérhetetlensége esetén e-mailen (e-mail cím: heldesk@diakhitel.hu), illetve ügyeleti telefonszámon (+36 (1) 224 9603 számon hanghívás, vagy SMS formájában) teheti meg. Az ügyeleti telefonszám kifejezetten a kritikus incidensek bejelentésére szolgál. A bejelentéseket a Hiba- és igénybejelentő rendszeren keresztül (kritikus incidens esetén akár utólag) minden esetben meg kell tenni, melyben Ajánlatkérő folyamatosan nyomon követheti a bejelentések fontosabb adatait (leírás, létrehozás és lezárás ideje, incidens kategória, hozzárendelt szakértő, kapcsolódó kommunikáció, csatolmányok).

Ajánlatkérő biztosítja a Hiba- és igénybejelentő rendszer folyamatos elérhetőségét, működését, üzemeltetését.

2.2 Problémamegoldás

Az Ajánlatkérő által nyertes Ajánlattevő számára a 2.1 pontban megadott bejelentési módok valamelyikén bejelentett incidenseket (hibákat, problémákat) Ajánlatkérő saját megítélése szerint az alábbi prioritások valamelyikébe sorolja:

- **Kritikus incidens (1):** Olyan incidens, amely a Rendszerek vagy a Rendszerek valamely funkciójának elvárt működését megakadályozza és nincs a művelet Ajánlatkérő oldalán történő kiváltására, helyettesítésére olyan lehetőség, mely (a végrehajtási idők esetleges megnövekedését és a kiváltásra, helyettesítésre fordított emberi pluszmunka együttes időigényét számolva) a napi tevékenység szokásos időtartamát legfeljebb 3 órával növeli meg és amivel ugyanaz az eredmény érhető el, mint a helyes működés esetén.
- **Súlyos incidens (2):** Olyan incidens, amely a Rendszerek vagy a Rendszerek valamely funkciójának elvárt működését megakadályozza, de létezik a művelet Ajánlatkérő által történő kiváltására, helyettesítésére olyan lehetőség, mely (a végrehajtási idők esetleges megnövekedését és a kiváltásra, helyettesítésre fordított emberi pluszmunka együttes időigényét számolva) a napi tevékenység szokásos időtartamát legfeljebb 3 órával növeli meg és amivel ugyanaz az eredmény érhető el, mint a helyes működés esetén.
- **Egyéb incidens (3):** A kritikus, vagy súlyos incidenseken kívüli minden egyéb bejelentés.

Amennyiben nyertes Ajánlattevő nem ért egyet az Ajánlatkérő által megadott incidens prioritással, úgy egyeztetést kezdeményezhet Ajánlatkérővel. Az egyeztetés lezárultáig az Ajánlatkérő által megadott incidens prioritás szerint szükséges eljárni.

Nyertes Ajánlattevő az alábbi szolgáltatási szintek mentén nyújtja a Szolgáltatást:

SLA	Kritikus	Súlyos	Egyéb
Rendelkezésre állási idő	Munkanapokon 7:30 és 18:00 óra között		
Reakcióidő	2 óra	1 munkanap	5 munkanap
Hibaelhárítási idő	Felek által egyeztetett határidőig (legfeljebb 5 naptári)	Felek által egyeztetett határidőig	Felek által egyeztetett határidőig

- **Rendelkezésre állási idő:** Azon időszak, melyen belül Ajánlattevő az Ajánlatkérő rendelkezésére áll.
- **Reakcióidő:** Az incidens Ajánlatkérő általi bejelentésétől az incidens elhárításának Ajánlattevő általi megkezdéséig eltelt idő, melynek kapcsán a Rendelkezésre állási időben eltelt idő kerül figyelembevételre.

- **Hibaelhárítási idő:** Az incidens Ajánlatkérő általi bejelentésétől az incidens elhárításáig eltelt idő, amelyet a Felek együttesen határoznak meg az incidens bejelentésekor és amely, kritikus incidens esetén nem haladhatja meg az 5 naptári napot.

Ajánlatkérő vállalja, hogy nyertes Ajánlattevő számára a bejelentések kezeléséhez szükséges Ajánlatkérő oldali közreműködést biztosítja (VPN elérés, jogosultságok, tűzfal stb.). Nyertes Ajánlattevő vállalja, hogy a bejelentéseket kivizsgálja, azok kezelését Ajánlatkérővel egyeztetve ütemezi, verzióhoz rendeli, majd a javítás / módosítás és nyertes Ajánlattevő, illetve Ajánlatkérő oldali tesztelés elvégzése után Ajánlatkérővel egyeztetett időpontban az elvégzett javítást / módosítást – Ajánlatkérő igénye szerint – Ajánlatkérővel közösen éles üzembe helyezi. Nyertes Ajánlattevő szükség szerint szakmai támogatást nyújt az új rendszerverziók Ajánlatkérő által végrehajtott élesítésében.

Nyertes Ajánlattevő – Ajánlatkérő igénye esetén – feladatai teljesítése során köteles használni a Ajánlatkérő által rendelkezésére bocsátott támogató alkalmazásokat (pl. ticketing rendszer, tesztelés támogató alkalmazás, forráskódkezelő, kódminőség ellenőrző stb.) az Ajánlatkérő által megfogalmazott szabályok szerint.

2.3 Szoftverfrissítés

Nyertes Ajánlattevő biztosítja a Rendszerek új teszt- és éles verzióinak összeállítását, fejlesztői tesztelését, hibajavítását és dokumentálását (verzió levél, telepítési és üzemeltetési kézikönyv). Ajánlatkérő igénye esetén nyertes Ajánlattevő közreműködik a Rendszerek verzióinak teszt- és éles környezetekben történő telepítésében.

Ezen feladatokat nyertes Ajánlattevő kizárólag a Rendszerek tekintetében végzi el, melyek működéséhez szükséges hardver és szoftver futtató környezetet (operációs rendszer, adatbáziskezelő, web és alkalmazás szerver, tűzfal, fájlserver, vírusvédelem, stb) az Ajánlatkérő biztosítja, finom hangolja és telepíti.

2.4 Karbantartás

A karbantartási szolgáltatás keretében nyertes Ajánlattevő szakmai támogatást biztosít Ajánlatkérő részére a Rendszerek éles- és tesztkörnyezetei elemeire és adataira vonatkozó rendszeres, illetve eseti karbantartási és üzemeltetési feladatok elvégzésében.

A karbantartási szolgáltatás kiterjed a Rendszerek ésszerű és optimális erőforrás használatának optimalizációjára (processzor- és memóriahasználat, hálózati sávszélesség optimális használata, adatbázis méretének túlzott növekedése esetén – melyet nem a tárolandó adatok túlzott növekedése okozza – törlési/archiválási funkció stb.), a felmerült igények és ismert incidensek szerint Ajánlatkérő támogatására a Java futtató környezet beállításainak éles- és tesztkörnyezetekben történő módosításában. Ajánlattevő javaslatot tehet az egyéb kapcsolódó környezeti elemek (operációs rendszer, adatbáziskezelő rendszer, az alkalmazáshoz szorosan hozzá tartozó proxy, web szerver, SMTP szerver, nyomtató szerver) beállításainak vonatkozásában is.

A Rendszereken kívüli egyéb rendszerekben felmerülő incidensekkel, illetve performancia problémákkal Ajánlattevő nem köteles foglalkozni.

Ajánlatkérő az általa igényelt karbantartási igényeket a Hiba- és igénybejelentő rendszeren keresztül jelenti be, melyre Ajánlattevő 3 munkanapon belül visszajelez.

2.5 Távmenedzsment

Nyertes Ajánlattevő elsősorban távoli elérés útján nyújtja a Szolgáltatásokat. Ajánlatkérővel való egyeztetést követően nyertes Ajánlattevő távolról, online kapcsolaton keresztül felügyeleti és

monitoring szolgáltatásokat nyújthat, problémákat határozhat be, diagnosztikai eszközöket alkalmazhat, illetve logelemzést végezhet Ajánlatkérő szerverein. A távoli elérés működésképtelensége esetén nyertes Ajánlattevő és Ajánlatkérő kötelesek mielőbbi lépéseket tenni annak helyreállítása érdekében.

2.6 *Üzemeltetési kézikönyv frissítése*

A Rendszerek mindenkori üzemeltetési kézikönyvének naprakészen tartása.

3. Erőforrásszükséglet

A jelen Műszaki mellékletben szereplő, nyertes Ajánlattevő által nyújtandó Szolgáltatások biztosítására Ajánlattevőnek az alábbi erőforrásmennyiséget szükséges biztosítania:

Megnevezés	Mennyiség (óra / hó)	Cikkszám
Alkalmazás teljes körű támogatás-óradíjas- munkanapokon, munkaidőben (1 ó)	325	SWF02-SZOLG33
TOTAL (12 hónapra)	3900	

A jelen Műszaki mellékletben szereplő Szolgáltatásokat nyertes Ajánlattevőnek 12 hónapos határozott időtartamra szükséges nyújtania.

3. számú melléklet

NYILATKOZAT ÚJ ALVÁLLALKOZÓ BEVONÁSÁRÓL

-sablon-

Alulírott Gerencsér Albert és Kovács Viktor a Szolgáltató 4iG Nyrt. 1013 Budapest, Krisztina körút 39. képviselőjeként, **Megrendelő Diákhitel Központ Zrt., mint ajánlatkérő által lefolytatott „Portál és kapcsolódó rendszerek (FIR KKM RPA) üzemeltetés támogatás” tárgyú közbeszerzési eljárás eredményeként [..] napján megkötött keretszerződés/szerződés vonatkozásában, a közbeszerzésekről szóló 2015. évi CXLI. törvény (Kbt.) 138. § (3) bekezdése alapján**

nyilatkozom

hogy a tárgyban jelölt szerződés teljesítésébe az alábbi alvállalkozó(ka)t kívánom bevonni:

Alvállalkozó neve	ponte.hu Informatikai Kft.		
Alvállalkozó székhelye	1034 Budapest, Bécsi út 163. 4. em. 15.		
Alvállalkozó adószáma	14990753-2-41		
Alvállalkozó képviselőjének neve	Strbik Antal		
Alvállalkozó elérhetősége	(+36 1) 373 0733		
A Kbt. 66. § (6) bekezdésre a) pontja szerinti tevékenység, melynek teljesítéséhez az alvállalkozó igénybevételre kerül	alkalmazás üzemeltetés támogatási és esetleges alkalmazás fejlesztési feladatok		
A teljesítésen belül az alvállalkozói teljesítés várható százalékos aránya: [..]%	85%		
Alvállalkozói szerződés szerinti ellenszolgáltatás értéke: [..]- Ft	60 021 000 Ft		

Kijelentem, hogy fenti alvállalkozó(k) szerepel(nek) a DKM01MSZOLG23 keretmegállapodás 2. számú mellékletében, mint Szolgáltató által a KM teljesítéséhez igénybe venni kívánt alvállalkozó(k).

Kijelentem, hogy a fenti alvállalkozók egyike sem áll a Szerződést megelőző közbeszerzési eljárás során előírt kizáró ok hatálya alatt.

A Kbt. 138. § (3) bekezdése alapján vállalom, hogy minden jövőbeni alvállalkozót a fentiek szerint írásban előzetesen bejelentek Megrendelő részére.

Tudomásul veszem, hogy a Kbt. 138. § (3) bekezdésében meghatározottak szerint amennyiben a Szerződés teljesítésébe alvállalkozó kerül bevonásra, az alvállalkozói teljesítést követően a Szerződés teljesítésén belül az alvállalkozói teljesítés tényleges százalékos arányát, valamint az ellenszolgáltatás teljesítésének időpontját és a kifizetett ellenszolgáltatás értékét köteles vagyok bejelenteni Megrendelő részére.

Kelt: Budapest, 2024. 10.14.

Gém Péter



Gerencsér Albert Nagyvállalati értékesítési igazgató és
Kovács Viktor Államigazgatási értékesítési igazgató



cégszerű aláírás

4iG

4iG Nyrt. | 1013 Budapest
Krisztina körút 39.
Adószám: 12011069-2-51
Sorszám: 2.

Gém Péter

10.14.



4. számú melléklet

Nyilatkozat a 424/2017. (XII. 19.) Kormányrendelet 8/A. §-a alapján a szerződéses ellenszolgáltatásból történő részesedés tervezett értékéről¹

Alulírott, [...] mint a Közös Ajánlattevők/Vállalkozó meghatalmazott képviselője, a [...], mint Ajánlatkérő/Megrendelő által indított [...] tárgyú közbeszerzési eljárás nyertes ajánlattevőjeként

1019 máj

nyilatkozom

a Közös Ajánlattevők szerződéses ellenszolgáltatásból történő részesedésének tervezett értékéről.

Közös Ajánlattevők/Vállalkozók		
Ajánlattevő neve ²	Székhelye	Részesedés tervezett értéke
4iG Nyrt.	1013 Budapest, Krisztina krt. 39.	100%
EN-CO Software Zrt.	1118 Budapest, Schweidel utca 5.	0%
Sagemcom Magyarország Kft.	1037 Budapest, Montevideo u. 16/A	0%
i-Cell Mobilsoft Zrt.	1037 Budapest, Bécsi út 271	0%
IMG Solution Zrt.	1023 Budapest, Lajos utca 26.	0%
ASH Szoftverház Kft.	1117 Budapest, Budafoki út 97.	0%

Kötelezettséget vállalunk arra, hogy amennyiben a szerződés teljesítésének időtartama alatt az ellenszolgáltatásból történő részesedés tervezett értékének fent részletezett adataiban változás állna be, azt az Ajánlatkérő/Megrendelő részére haladéktalanul bejelentjük.

Budapest, 2024. 10.14.

Gém Péter

Gerencsér Albert Nagyvállalati értékesítési igazgató és Kovács Viktor Államigazgatási értékesítési igazgató



4iG Nyrt. | 1013 Budapest
Krisztina körút 39.
Adószám: 12011069-2-51
Sorszám: 2.

Közös Ajánlattevők/Vállalkozó
meghatalmazott képviselője

5.sz.melléklet

¹ A nyilatkozat kizárólag közös ajánlattétel esetén a közös ajánlattevők által a szerződéskötéskor kitöltendő nyilatkozat.

² Minden egyes Ajánlattevőt külön sorban kérünk szerepeltetni.



Teljesítési Igazolás

Alulírott ezúton igazolom, hogy a **Diákhitel Központ Zrt.** (székhely: 1027 Budapest, Kacska utca 15-23.; adószám: 12657331-4-41, Áfa csoport csoportazonosító száma: 17783958-5-41) ['] napon „**Portál és kapcsolódó rendszerek (FIR KKM RPA) üzemeltetés támogatás**” tárgyban a [']-vel (székhely: [']; adószám: [']) megkötött Szolgáltatási szerződése alapján Szolgáltató által az alábbi teljesítés történt:

Időszak: ['] – [']

Megnevezés	Mennyiség (óra)	Nettó egységár (Ft/óra)	Nettó ár összesen (Ft)
Alkalmazás teljes körű támogatás-óradijas-munkanapokon, munkaidőben (1 ó)	[']	[']	[']
Nettó ár összesen:			[']

Jelen teljesítésigazolás alapján a keretszerződés 1. sz. mellékletében foglalt árlista szerinti **nettó ['],- Ft + Áfa** összegről a számla kibocsátható.

A tárgyhónapban rögzített, illetve kezelt bejelentések – a szerződésnek megfelelően – a Megrendelő által biztosított Hiba- és igénykezelő rendszerben (Jira) tekinthetőek meg.

Dátum: Budapest, [']

.....
Diákhitel Központ Zrt.

